

Die Lösung für Ihre Flußmittel- und Lotpastendosierung!

Sie verarbeiten Lotpasten und Flußmittel, die hochviskos und abrasiv sind?
Sie stoßen dabei auf Grenzen, wie z.B. zu ungenaue oder unzuverlässige Ergebnisse und hohen Verschleiss?

Wir schaffen Abhilfe mit unserem bekannten Endloskolben – Dosiersystem in Verbindung mit unserer neuen Antriebstechnologie ViscoPro.

Wir kennen die Anwendungsgrenzen beim Dosieren von Flußmitteln und Lotpasten sehr genau und können Ihnen gezielt individuelle Lösungsmöglichkeiten anbieten.

Vorteile

- Viskositätsunabhängige Bepastung
- Auf das Lot abgestimmte Komponenten zur Aufbereitung und Dosierung
- Reproduzierbare Pastenmenge
- Ausbringmenge elektronisch stufenlos einstellbar
- Einfachste Programmierung zum Setzen von kleinen Lotpunkten bis zu umlaufenden (endlosen) Raupen
- Problemlose Einbindung oder Nachrüstung in vorhandene Montagelinien oder Roboteranlagen
- Programmierbarer Rückzug zur Vermeidung von Tropfenbildung an der Nadel und Bauteilverschmutzung
- Geringes Gewicht: ca. 2,5 kg
- Hohe Standzeiten und Zuverlässigkeit

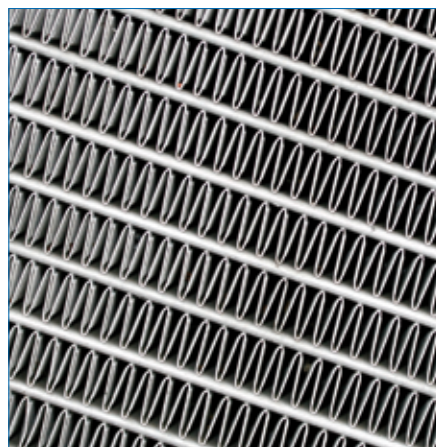

Einsatzgebiete/Lotpastendosierungen z.B bei:

Wärmetauschern
Kraftstoffleitungen
Einspritzdüsen
Motorsägen (Kurbeldeckel)
Ölleitungen

Rohrleitungen in Solarkollektoren
Absorbieren
Abgasleitungen
Getriebe-Drehmomentwandlern (z.B. bei Turbinen und Pumpen)

Anlagenbeispiele

Beispiele Zuführsysteme

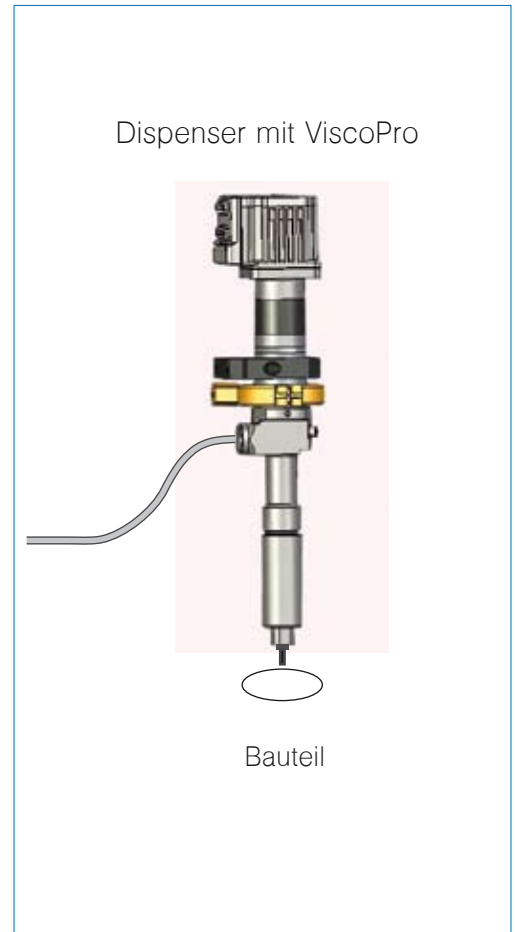
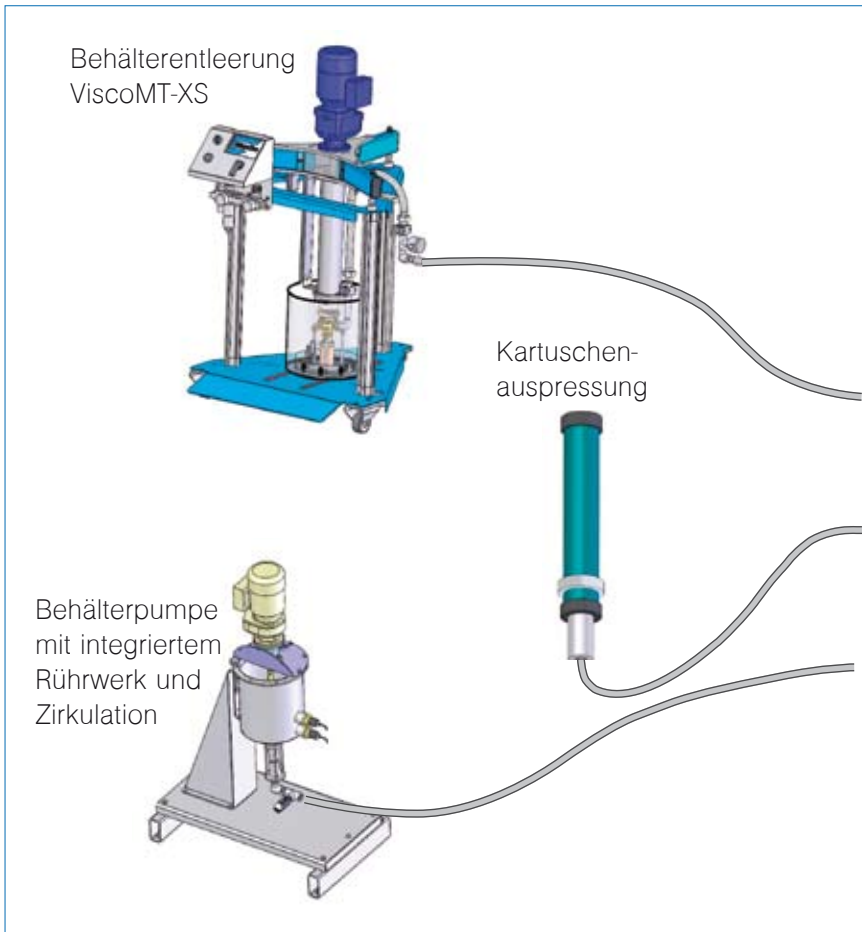

Bei uns bekommen Sie auf Wunsch auch ein breites Angebot an Anlagenzubehör:

- Steuerungstechnik
- Entgasung
- Zirkulation
- Rühren
- Speicherung

Haben wir Ihr Interesse geweckt?

Rufen Sie uns an, wir beraten Sie gerne.

Oder kommen Sie gleich persönlich auf einer der nächsten Messen vorbei. Lernen Sie unsere Technik kennen und lassen Sie sich zu Ihrer individuellen Aufgabenstellung ausführlich beraten.

Fragen Sie uns nach einem Eintrittsgutschein.

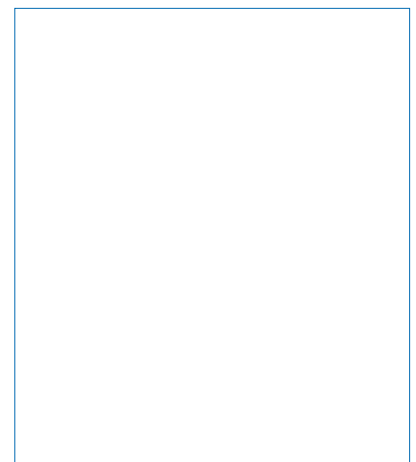

ViscoTec
Pumpen- u. Dosiertechnik GmbH
Amperstraße 4
D-84513 Töging a. Inn
www.viscotec.de
www.dosiertechnik-blog.de

Tel. +49 (0) 8631/393-400
Fax: +49 (0) 8631/393-500
mail@viscotec.de